



ふゆやすみまえの まとめ

なまえ
上72
下29

くみ ばん

知識・技能

/100
てん

知識・技能

- 10より大きいかず、とけいのよみかた、かたちのなかまがわかる。(1~3)
- たしざんやひきざん、3つのかずのけいざんができる。(4~6)

1 かずをかきましょう。 各10点[20]

①  クレヨン ほん本

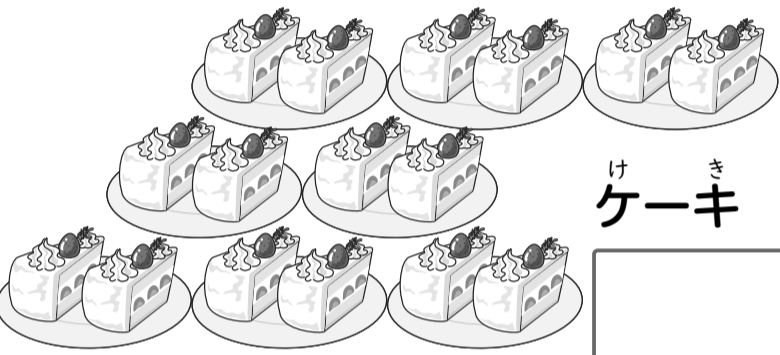
②  ケーキ こ

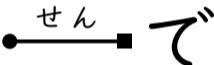
2 ただしいよみかたをえらんで、 でむすびましょう。 各10点[20]

 7じ

 10じはん

3  のかたちのなかまに○をつけましょう。 [10]

 ()  ()  ()

4 たしざんをしましょう。 各5点[20]

① 10+6

② 13+2

③ 7+6

④ 4+8

5 ひきざんをしましょう。 各5点[20]

① 17-7

② 16-2

③ 12-7

④ 13-4

6 けいざんをしましょう。 各5点[10]

① 8+2+5

② 10-8+3



ふゆやすみまえの まとめ

なまえ
上72
下29

くみ ばん

思考・判断・表現

/100
てん

出題範囲 6. いくつ あるかな ~ 12. ひきざん

思考・判断・表現

- もんだいの ばめんを かんがえて しきを かき、こたえを もとめる ことが できる。(1~3)
- うつしとった かたちで かいた えが、どの かたちを つかって かいたのかを かんがえる ことが できる。(4)

1 はとが 6わ いました。5わ とんできました。

[30]

① 文にあう えに、○を つけましょう。

[10]

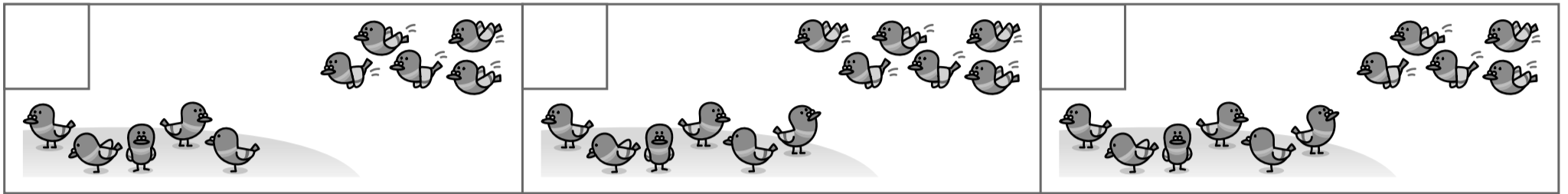

② ぜんぶで なんわに なりましたか。

式・答え各10点(20)

(しき)

こたえ ()

2 りすが 15ひき、さるが 8ひき います。

どちらが なんびき おおいですか。

式・答え各10点[20]

(しき)

こたえ (_____ が _____ ひき おおい。)

3 子どもが 6人 いました。4人 きました。そのあと

5人 かえりました。子どもは なん人になりましたか。

式・答え各10点[20]

(しき)

こたえ ()

4 ㉠、㉡、㉢の つみきの かたちを うつして、下の えを

かきました。どの つみきを なんかい つかいましたか。

各10点[30]

[かいた え]

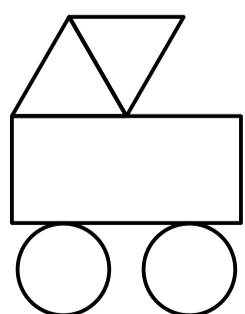

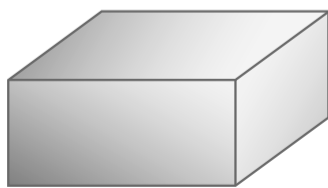
㉠  かい

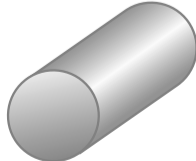
㉡  かい

㉢  かい